

МІНІСТЕРСТВО ОСВІТИ І НАУКИ УКРАЇНИ

Національний авіаційний університет



ОСВІТНЬО-ПРОФЕСІЙНА ПРОГРАМА

«Германські мови та літератури (переклад включно), перша – англійська»
(найменування ОПП)

Другого (магістерського) рівня вищої освіти

за спеціальністю	035 Філологія
спеціалізацією	035.041 Германські мови та літератури (переклад включно), перша – англійська
галузі знань	03 Гуманітарні науки

СМЯ НАУ ОПП 12.01.03 – 02 – 2021

Освітньо-професійна програма
затверджена Вченою радою Університету
протокол № 5 від 24.03 2021 р.

Вводиться в дію наказом ректора

Ректор М. Луцький
Наказ № 19/03 від 29.03 2021 р.



КИЇВ



Система менеджменту якості
ОСВІТНЬО-ПРОФЕСІЙНА ПРОГРАМА
«Германські мови та літератури (переклад
включно), перша – англійська»
Спеціальність 035 Філологія
Рівень вищої освіти - другий (магістерський)

Шифр
документа

СМЯ НАУ ОПП
12.01.03 – 02 - 2021

стор. 2 з 16

Стандарт вищої освіти України: другий (магістерський) рівень, галузь знань 03 «Гуманітарні науки», спеціальність 035 «Філологія».

Стандарт вищої освіти затверджено і введено в дію наказом Міністерства освіти і науки України від 20.06.2019 р. № 871.

Спеціалізацію 035.041 Германські мови та літератури (переклад включно), перша – англійська затверджено наказом Міністерства освіти і науки України від 25.05.2016 р. № 567.

ЛИСТ ПОГОДЖЕННЯ освітньо-професійної програми

ПОГОДЖЕНО

Науково-методичною радою
протокол № 2
від "13" 03 2021 р.
Голова НМР НАУ,
проректор з навчальної роботи
 А. Полухін

ПОГОДЖЕНО

Вченою радою факультету
лінгвістики та соціальних комунікацій
протокол № 3
від "18" 03 2021 р.
Голова Вченої ради
факультету лінгвістики та соціальних
комунікацій
 Н. Ладогубець

ПОГОДЖЕНО

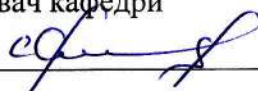
Кафедрою англійської філології і перекладу
протокол засідання № 2
від "02" березня 2021 р.
Завідувач кафедри
 С. Сидоренко

ПОГОДЖЕНО

Студентською радою
факультету лінгвістики та соціальних
комунікацій
протокол № 1
від "17" 03 2021 р.
Голова
 І. Шевченко

	<p>Система менеджменту якості ОСВІТНЬО-ПРОФЕСІЙНА ПРОГРАМА «Германські мови та літератури (переклад включно), перша – англійська» Спеціальність 035 Філологія Рівень вищої освіти - другий (магістерський)</p>	Шифр документа	СМЯ НАУ ОПІ 12.01.03 – 02 - 2021
		стор. 3 з 16	

ПЕРЕДМОВА

Розроблено робочою групою освітньо-професійної програми (спеціальності 035 «Філологія») у складі:

ГАРАНТ ОСВІТНЬОЇ ПРОГРАМИ:

ПЛЕТЕНЕЦЬКА ЮЛІЯ МИКОЛАЇВНА –

кандидат філологічних наук, доцент,

доцент кафедри англійської філології і перекладу



(підпис)

ЧЛЕНИ РОБОЧОЇ ГРУПИ:

СИДОРЕНКО СЕРГІЙ ІВАНОВИЧ –

кандидат філологічних наук, доцент,

завідувач кафедри англійської філології і перекладу



(підпис)

ГОЛОВНЯ АЛЛА ВАСИЛІВНА –

кандидат філологічних наук, доцент,

доцент кафедри англійської філології і перекладу



(підпис)

СІТКО АЛЛА ВАСИЛІВНА –

кандидат філологічних наук, доцент,

доцент кафедри англійської філології і перекладу

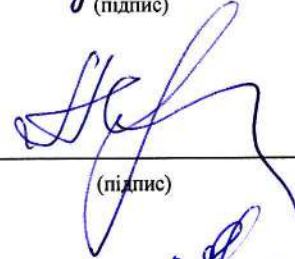

(підпис)

ВОРОБКАЛО ВАЛЕНТИНА ВАСИЛІВНА –

здобувач вищої освіти,

студентка факультету лінгвістики та соціальних комунікацій НАУ



(підпис)

ЗОВНІШНІЙ СТЕЙКХОЛДЕР:

ЧЕСНОКОВА ГАННА ВАДИМІВНА –

директор Лінгвістичного центру «Україна – Європа»



(підпис)

Рецензія-відгук зовнішнього стейкхолдера (додається)

Рівень документа – 3б

Плановий термін між ревізіями – 1 рік

Контрольний примірник

	<p>Система менеджменту якості ОСВІТНЬО-ПРОФЕСІЙНА ПРОГРАМА «Германські мови та літератури (переклад включно), перша – англійська» Спеціальність 035 Філологія Рівень вищої освіти - другий (магістерський)</p>	Шифр документа	СМЯ НАУ ОПП 12.01.03 – 02 - 2021
		стор. 4 з 16	

1. Профіль освітньо-професійної програми

Розділ 1. Загальна інформація		
1.1.	Повна назва закладу вищої освіти та структурного підрозділу	Національний авіаційний університет Факультет лінгвістики та соціальних комунікацій Кафедра англійської філології і перекладу
1.2.	Ступінь вищої освіти та назва кваліфікації мовою оригіналу	ОС «Магістр» Магістр філології за спеціалізацією «Германські мови та літератури (переклад включно), перша – англійська»
1.3.	Офіційна назва освітньо-професійної програми	Германські мови та літератури (переклад включно), перша – англійська
1.4.	Тип диплому та обсяг освітньо-професійної програми	Диплом магістра, одиничний, 90 кредитів ЄКТС, термін навчання 1 рік 4 місяці (денна та заочна форми навчання)
1.5.	Акредитаційна інституція	Акредитаційна комісія Міністерства освіти і науки України, рішення Акредитаційної комісії від 27 грудня 2018 р. протокол № 133.
1.6.	Період акредитації	до 01.07.2024 р.
1.7.	Цикл/рівень	7 рівень Національної рамки кваліфікацій України (НРК України), другий цикл Європейського простору вищої освіти (FQ-EHEA), 7 рівень Європейської рамки кваліфікацій для навчання впродовж життя (EQF-LLL).
1.8.	Передумови	Наявність освітнього ступеня бакалавра
1.9.	Форма навчання	денна, заочна
1.10.	Мова(и) викладання	українська
1.11.	Інтернет-адреса постійного розміщення опису освітньо-професійної програми	http://nau.edu.ua http://gmi2.nau.edu.ua
Розділ 2. Ціль освітньо-професійної програми		
2.1.	Ціль освітньої-професійної програми полягає в підготовці фахівців, конкурентоспроможних на ринку праці, здатних розв'язувати складні задачі і проблеми в галузі філології (зокрема англійської філології, спеціального перекладу, викладання іноземної мови), що передбачає проведення досліджень та/або здійснення інновацій та характеризується невизначеністю умов і вимог, у діяльності, пов'язаній з аналізом, творенням (зокрема перекладом) і оцінюванням письмових та усних текстів різних жанрів і стилів, організацією успішної комунікації різними мовами, навчанням іноземної мови та перекладу.	
Розділ 3. Характеристика освітньо-професійної програми		
3.1.	Предметна область (Об'єкт діяльності, теоретичний зміст)	Об'єктами діяльності магістра філології є мова в теоретичному та практичному аспектах; жанрово-стильові різновиди текстів; переклад; міжособистісна, міжкультурна та масова комунікація в усній і письмовій формі. Теоретичний зміст предметної галузі становить



		система наукових теорій, концепцій, принципів, категорій, методів і понять філології.
3.2.	Орієнтація освітньо-професійної програми	Освітньо-професійна програма освітнього ступеня магістра, базується на загальновідомих наукових досягненнях філологічної, зокрема, перекладознавчої, науки, та методики викладання іноземних мов, які дозволяють будувати професійну кар'єру у галузі перекладу, міжмовної комунікації та викладання іноземної мови.
3.3.	Основний фокус освітньо-професійної програми	Мова в теоретичному, практичному, соціокультурному та інших аспектах; переклад; комунікація в усній і письмовій формі; методика викладання іноземної мови та перекладу. Ключові слова: англійська філологія, переклад, методика викладання іноземних мов і перекладу
3.4.	Особливості освітньо-професійної програми	Освітньо-професійна програма передбачає глибоку професійну підготовку в галузі філології, зокрема, перекладу, та методики викладання іноземних мов і перекладу, виконання філологічного, зокрема перекладознавчого, наукового дослідження. Акцент здійснюється на розвитку умінь та навичок здійснення академічної та ділової комунікації англійською мовою. Особлива увага приділяється аналізу актуальних проблем перекладознавчої науки. Студенти проходять переддипломну практику. Особливістю програми є викладання переважної більшості навчальних дисциплін іноземною мовою. Відмінність програми від аналогічних програм в інших закладах вищої освіти полягає в тому, що здобувачам вищої освіти пропонується дисципліна «Переклад в авіаційній галузі» - як вибірковий компонент, яка спрямована на спеціалізовану підготовку перекладачів для авіаційної галузі.
Розділ 4. Придатність випусників до працевлаштування та подальшого навчання		
4.1.	Придатність до працевлаштування	Випускники отримують можливість працевлаштування на підприємствах (організаціях, установах) різних форм власності в області філології, лінгвістики, перекладу, викладання іноземних мов. Зокрема, випускники можуть працювати в науковій, літературно-видавничій, освітній галузях; на викладацьких, науково-дослідних та адміністративних посадах у закладах вищої

	Система менеджменту якості ОСВІТНЬО-ПРОФЕСІЙНА ПРОГРАМА «Германські мови та літератури (переклад включно), перша – англійська» Спеціальність 035 Філологія Рівень вищої освіти - другий (магістерський)	Шифр документа	СМЯ НАУ ОПП 12.01.03 – 02 - 2021
		стор. 6 з 16	

		освіти; у засобах масової інформації, інтернет-маркетингу, у різноманітних фондах, спілках, фундаціях гуманітарного спрямування, закладах культури тощо; у різних галузях господарства, де потрібні послуги зі створення, аналізу, перекладу, оцінювання текстів, а саме на підприємствах авіаційної галузі.
4.2.	Подальше навчання	Навчання на третьому (освітньо-науковому) рівні вищої освіти. Набуття додаткових кваліфікацій у системі післядипломної освіти.
Розділ 5. Викладання та оцінювання		
5.1.	Викладання та навчання (методи, методики, технології, інструменти та обладнання)	Студентоцентризований підхід у навчанні. Загальнонаукові та спеціальні філологічні методи аналізу лінгвістичних одиниць, методи і методики дослідження мови і літератури, інформаційно-комунікаційні технології, зокрема програми комп'ютерного перекладу та мультимедійні технології навчання перекладу. Технології дистанційного навчання, що реалізуються за допомогою комп'ютерної техніки, шляхом проведення онлайн занять, використання сервісів для роботи з відео, створення тестів, презентацій, візуалізацій, забезпечення зворотного зв'язку з аудиторією.
5.2.	Оцінювання	Екзамени, тести, звіти з практик, курсова робота, презентації, поточний контроль, захист кваліфікаційної роботи.
Розділ 6. Програмні компетентності		
6.1.	Інтегральна компетентність (ІК)	Здатність розв'язувати складні задачі і проблеми в галузі лінгвістики, перекладу, методики викладання іноземних мов і перекладу в процесі професійної діяльності або навчання, що передбачає проведення досліджень та/або здійснення інновацій та характеризується невизначеністю умов і вимог.
6.2.	Загальні компетентності (ЗК)	ЗК1. Здатність спілкуватися державною мовою як усно, так і письмово. ЗК2. Здатність бути критичним і самокритичним. ЗК3. Здатність до пошуку, опрацювання та аналізу інформації з різних джерел. ЗК4. Уміння виявляти, ставити та вирішувати проблеми. ЗК5. Здатність працювати в команді та автономно. ЗК6. Здатність спілкуватися іноземною мовою. ЗК7. Здатність генерувати нові ідеї (креативність).



Система менеджменту якості
ОСВІТНЬО-ПРОФЕСІЙНА ПРОГРАМА
«Германські мови та літератури (переклад
включно), перша – англійська»
Спеціальність 035 Філологія
Рівень вищої освіти - другий (магістерський)

Шифр
документа

СМЯ НАУ ОПП
12.01.03 – 02 - 2021

стор. 7 з 16

		<p>ЗК8. Здатність до абстрактного мислення, аналізу та синтезу.</p> <p>ЗК9. Навички використання інформаційних і комунікаційних технологій.</p> <p>ЗК10. Здатність до адаптації та дій в новій ситуації.</p> <p>ЗК11. Здатність спілкуватися з представниками інших професійних груп різного рівня (з експертами з інших галузей знань/видів економічної діяльності).</p> <p>ЗК12. Здатність проведення досліджень на належному рівні.</p>
6.3.	Фахові компетентності (ФК)	<p>ФК1. Здатність вільно орієнтуватися в різних напрямках і школах лінгвістичної та перекладознавчої науки.</p> <p>ФК2. Розуміння еволюційного шляху розвитку вітчизняного і світового перекладознавства.</p> <p>ФК3. Здатність критично осмислювати історичні надбання та новітні досягнення філологічної науки.</p> <p>ФК4. Здатність здійснювати науковий аналіз і структурування мовного/мовленнєвого й літературного матеріалу з урахуванням класичних і новітніх методологічних принципів.</p> <p>ФК5. Усвідомлення методологічного, організаційного та правового підґрунтя, необхідного для досліджень та/або інноваційних розробок у галузі філології, презентації їх результатів професійній спільноті та захисту інтелектуальної власності на результати досліджень та інновацій.</p> <p>ФК6. Володіння системою знань, умінь та навичок, необхідних для здійснення перекладацької діяльності.</p> <p>ФК7. Здатність застосовувати поглиблені знання з перекладознавства та методики викладання іноземних мов і перекладу для вирішення професійних завдань.</p> <p>ФК8. Здатність вільно користуватися спеціальною термінологією в перекладацькій діяльності.</p> <p>ФК9. Усвідомлення ролі експресивних, емоційних, логічних засобів мови для досягнення запланованого прагматичного результату.</p> <p>ФК10. Розуміння мови як особливої знакової системи, її природи та функцій, особливостей розвитку, генетичної і структурної типології мов світу, фонетичного, лексичного, граматичного рівнів мови.</p>



		<p>ФК11. Здатність адекватно й ефективно використовувати англійську мову, в усній та письмовій формі, у діловому та академічному регістрах спілкування для вирішення комунікативних завдань.</p> <p>ФК12. Готовність та здатність здійснювати навчання іноземної мови та перекладу.</p> <p>ФК13. Уявлення про мову як ключ до розуміння мислення і знання.</p>
Розділ 7. Програмні результати навчання		
7.1.	Програмні результати навчання	<p>ПРН1. Оцінювати власну навчальну та науково-професійну діяльність, будувати і втілювати ефективну стратегію саморозвитку та професійного самовдосконалення.</p> <p>ПРН2. Упевнено володіти державною та іноземною мовами для реалізації письмової та усної комунікації, зокрема в ситуаціях професійного й наукового спілкування; презентувати результати досліджень державною та іноземною мовами.</p> <p>ПРН3. Застосовувати сучасні методики і технології, зокрема інформаційні, для успішного й ефективного здійснення професійної діяльності та забезпечення якості дослідження в галузі філології, зокрема перекладознавства.</p> <p>ПРН4. Оцінювати й критично аналізувати соціально, особистісно та професійно значущі проблеми і пропонувати шляхи їх вирішення у складних і непередбачуваних умовах, що потребує застосування нових підходів та прогнозування.</p> <p>ПРН5. Знаходити оптимальні шляхи ефективної взаємодії у професійному колективі та з представниками інших професійних груп різного рівня.</p> <p>ПРН6. Застосовувати знання про експресивні, емоційні, логічні засоби мови та техніку мовлення для досягнення запланованого прагматичного результату й організації успішної комунікації.</p> <p>ПРН7. Аналізувати, порівнювати і класифікувати різні напрями і школи в лінгвістиці та перекладознавстві.</p> <p>ПРН8. Оцінювати історичні надбання та новітні досягнення перекладознавства.</p> <p>ПРН9. Характеризувати теоретичні засади (концепції, категорії, принципи, основні поняття тощо) та прикладні аспекти</p>



		<p>перекладознавства.</p> <p>ПРН10. Збирати й систематизувати мовні, літературні факти, інтерпретувати й перекладати тексти різних стилів і жанрів, зокрема тексти спеціальної тематики.</p> <p>ПРН11. Здійснювати науковий аналіз мовного, мовленнєвого й літературного матеріалу, інтерпретувати та структурувати його з урахуванням доцільних методологічних принципів, формулювати узагальнення на основі самостійно опрацьованих даних.</p> <p>ПРН12. Дотримуватися правил академічної доброчесності.</p> <p>ПРН13. Доступно й аргументовано пояснювати сутність конкретних філологічних питань, власну точку зору на них та її обґрунтування як фахівцям, так і широкому загалу, зокрема особам, які навчаються.</p> <p>ПРН14. Створювати, аналізувати й редагувати тексти різних стилів та жанрів.</p> <p>ПРН15. Обирати оптимальні дослідницькі підходи й методи для аналізу конкретного лінгвістичного чи літературного матеріалу.</p> <p>ПРН16. Використовувати спеціалізовані концептуальні знання з англійської філології і перекладознавства для розв'язання складних задач і проблем, що потребує оновлення та інтеграції знань, часто в умовах неповної/недостатньої інформації та суперечливих вимог.</p> <p>ПРН17. Планувати, організувати, здійснювати і презентувати дослідження та/або інноваційні розробки в галузі англійської філології, перекладознавства.</p> <p>ПРН18. Розуміти загальні особливості мови як засобу спілкування, зв'язок між мовою, мисленням та суспільством.</p>
Розділ 8. Ресурсне забезпечення реалізації програми		
8.1.	Кадрове забезпечення	Всі штатні науково-педагогічні працівники, які залучені до реалізації освітньої складової ОПП, відповідно до ліцензійних вимог мають науковий ступінь та/або вчене звання, є провідними фахівцями у відповідній галузі, а також мають необхідний стаж наукової та педагогічної роботи.
8.2.	Матеріально-технічне забезпечення	Якісне викладання компонентів ОПП забезпечується за допомогою комп'ютерного класу, навчальної лабораторії сучасних



Система менеджменту якості
ОСВІТНЬО-ПРОФЕСІЙНА ПРОГРАМА
«Германські мови та літератури (переклад
включно), перша – англійська»
Спеціальність 035 Філологія
Рівень вищої освіти - другий (магістерський)

Шифр
документа

СМЯ НАУ ОПП
12.01.03 – 02 - 2021

стор. 10 з 16

		технологій навчання перекладу, мультимедійного класу для навчання усного перекладу, обладнаних персональними комп'ютеризованими навчальними місцями з сучасним програмним забезпеченням, зокрема для навчання комп'ютерного перекладу, мультимедійним лінгафонним комплексом SANAKO Lab 100, системою автоматизованого комп'ютерного перекладу SDLTradosStudio 2016 та OmegaT. Всі навчальні аудиторії кафедри обладнані комп'ютерами та мультимедійними проекторами.
8.3	Інформаційне та навчально-методичне забезпечення	Через електронний репозитарій НАУ забезпечено доступ кожного студента до електронних навчально-методичних комплексів та навчально-методичних матеріалів з компонентів програми; забезпечено доступ студентів до мережі Інтернет. Всі студенти забезпечені підручниками та навчальними посібниками з компонентів ОПП.
Розділ 9. Академічна мобільність		
9.1.	Національна кредитна мобільність	На основі двосторонніх договорів між закладами вищої освіти України.
9.2.	Міжнародна кредитна мобільність	У рамках програми ЄС Еразмус+ на основі двосторонніх договорів між Національним авіаційним університетом та навчальними закладами країн-партнерів.
9.3.	Навчання іноземних здобувачів вищої освіти	Є ліцензія МОН України на підготовку іноземців та осіб без громадянства (наказ МОН від 26.12.2019 № 1020-л).

	Система менеджменту якості ОСВІТНЬО-ПРОФЕСІЙНА ПРОГРАМА «Германські мови та літератури (переклад включно), перша – англійська» Спеціальність 035 Філологія Рівень вищої освіти - другий (магістерський)	Шифр документа	СМЯ НАУ ОПП 12.01.03 – 02 - 2021
		стор. 11 з 16	

2. Перелік компонент освітньо-професійної програми та їх логічна послідовність

2.1. Перелік компонент

Код н/д	Компоненти освітньо-професійної програми (навчальні дисципліни, курсові проекти (роботи), практики, кваліфікаційна робота)	Кількість кредитів	Форма підсумкового контролю	Семестр
Обов'язкові компоненти				
ОК1	Ділова іноземна мова	3,5	екзамен	1
ОК2	Філософські проблеми наукового пізнання	3,5	диференційований залік	2
ОК3	Переклад галузевої літератури	7,0	диференційований залік екзамен	1, 2
ОК4	Загальне мовознавство	4,0	екзамен	1
ОК5	Актуальні проблеми лінгвістики та перекладознавства	3,5	диференційований залік	1
ОК6	Академічна англійська мова	3,5	екзамен	1
ОК7	Методика викладання іноземних мов і перекладу у вищій школі	6,0	екзамен	2
ОК8	Методологія прикладних досліджень у сфері філології	2,5	диференційований залік	2
ОК9	Курсова робота з методології прикладних досліджень у сфері філології	1,0	захист	2
ОК10	Науково-дослідна практика у сфері германських мов та літератур (перекладу включно), першої - англійської	4,5	диференційований залік	2
ОК11	Переддипломна практика	6,0	диференційований залік	3
ОК12	Кваліфікаційний екзамен	1,5	екзамен	3
ОК13	Кваліфікаційна робота	19,5	захист	3
Загальний обсяг обов'язкових компонент:		66 кредитів ЄКТС		
Вибіркові компоненти*				
ВК1		4,0	диференційований залік	
ВК2		4,0	диференційований залік	
...		
ВК6		4,0	диференційований залік	
Загальний обсяг вибірових компонент		24 кредити ЄКТС		
Загальний обсяг освітньо-професійної програми		90 кредитів ЄКТС		

*Реалізація права здобувачів вищої освіти на вільний вибір навчальних дисциплін та створення індивідуальної освітньої траєкторії регламентується Законом України «Про вищу освіту» та внутрішніми нормативними актами НАУ. Вибіркові компоненти обираються здобувачами вищої освіти із каталогів рекомендованих та альтернативних вибірових дисциплін.



2.2. Структурно-логічна схема ОПП

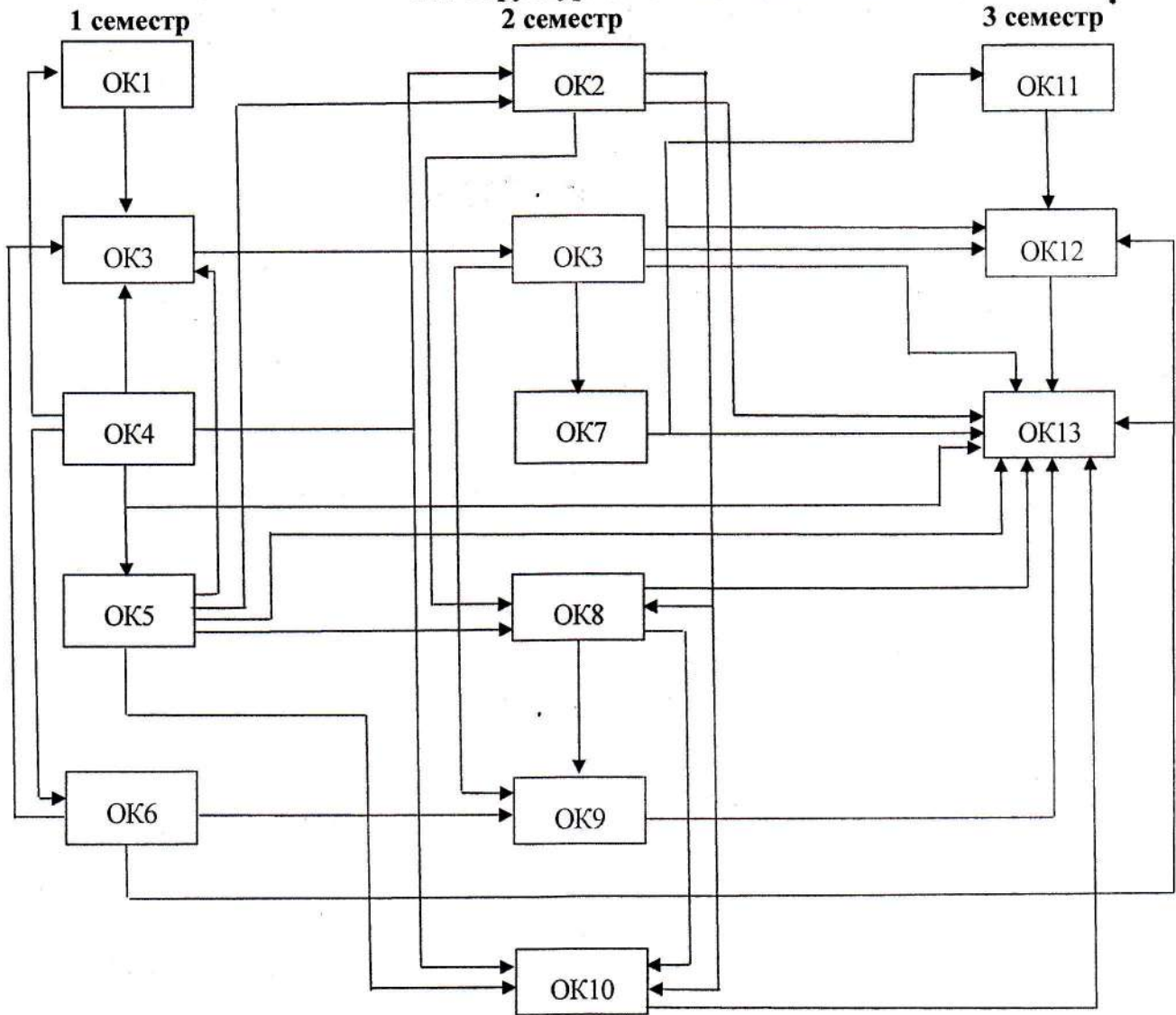

БК1

БК4

БК2

БК5

БК3

БК6



Система менеджменту якості
ОСВІТНЬО-ПРОФЕСІЙНА ПРОГРАМА
«Германські мови та літератури (переклад
включно), перша – англійська»
Спеціальність 035 Філологія
Рівень вищої освіти - другий (магістерський)

Шифр
документа

СМЯ НАУ ОПП
12.01.03 – 02 - 2021

стор. 13 з 16

3. Форма атестації здобувачів вищої освіти

Форми атестації здобувачів вищої освіти	Атестація здійснюється у формі кваліфікаційного екзамену та публічного захисту кваліфікаційної роботи.
Вимоги до кваліфікаційного екзамену	Кваліфікаційний екзамен має забезпечити оцінювання досягнення результатів навчання, визначених освітньою програмою.
Вимоги до кваліфікаційної роботи	Кваліфікаційна робота спрямована на розв'язання спеціалізованої задачі та/або практичної проблеми в галузі філології, що передбачає проведення досліджень та/або здійснення інновацій та характеризується невизначеністю умов і вимог. Кваліфікаційна робота не повинна містити академічний плагіат, фабрикації та/або фальсифікації. Кваліфікаційна робота має бути розміщена на сайті закладу вищої освіти чи його підрозділу або в репозитарії закладу вищої освіти.
Вимоги до публічного захисту	Публічний захист кваліфікаційної роботи складається з таких структурних частин: 1) доповідь студента; 2) відповіді на поставлені питання. У доповіді на захисті, яка триває 7–10 хвилин, студент має висвітлити зміст дослідження, його мету, завдання, предмет та об'єкт, обґрунтувати вибір теми, ступінь її висвітлення в науковій літературі. Основна частина доповіді має бути присвячена викладенню наукової новизни роботи, результатів дослідження, практичних висновків і рекомендацій.



4. Матриця відповідності програмних компетентностей
компонентам освітньо-професійної програми

компоненти компетентності	ОК1	ОК2	ОК3	ОК4	ОК5	ОК6	ОК7	ОК8	ОК9	ОК10	ОК11	ОК12	ОК13	ВК1	ВК2	...	ВК6
ІК	x	x	x	x	x	x	x	x	x	x	x	x	x				
ЗК1			x						x			x	x				
ЗК2		x					x	x	x	x	x		x				
ЗК3		x	x		x			x	x	x	x		x				
ЗК4		x					x	x	x	x	x	x	x				
ЗК5			x				x	x	x	x	x		x				
ЗК6	x		x			x						-x					
ЗК7		x					x	x	x	x	x		x				
ЗК8		x		x	x			x	x	x			x				
ЗК9	x		x				x	x	x	x	x		x				
ЗК10							x	x		x	x		x				
ЗК11	x		x			x		x	x	x			x				
ЗК12		x						x	x	x			x				
ФК1				x	x			x	x				x				
ФК2					x								x				
ФК3				x	x			x	x				x				
ФК4		x						x	x	x			x				
ФК5		x						x	x	x			x				
ФК6			x									x					
ФК7			x				x		x	x	x	x	x				
ФК8			x									x					
ФК9	x		x	x		x											
ФК10	x			x									x				
ФК11	x		x			x						x					
ФК12							x				x						
ФК13		x		x									x				



**5. Матриця забезпечення програмних результатів навчання (ПРН)
відповідними компонентами освітньо-професійної програми**

компоненти програми результати навчання	ОК1	ОК2	ОК3	ОК4	ОК5	ОК6	ОК7	ОК8	ОК9	ОК10	ОК11	ОК12	ОК13	БК1	БК2	...	БК6
	ПРН1		x	x				x	x	x	x	x		x			
ПРН2	x		x			x		x	x	x	x	x	x				
ПРН3			x				x	x	x	x	x		x				
ПРН4		x	x				x	x	x	x			x				
ПРН5	x		x			x	x			x	x		x				
ПРН6	x		x	x		x						x					
ПРН7				x	x								x				
ПРН8					x								x				
ПРН9					x				x				x				
ПРН10			x						x	x		x	x				
ПРН11		x						x	x	x			x				
ПРН12						x		x	x	x			x				
ПРН13				x	x		x		x	x	x		x				
ПРН14	x		x			x						x	x				
ПРН15		x		x				x	x	x			x				
ПРН16			x	x	x			x	x	x		x	x				
ПРН17						x		x	x	x			x				
ПРН18		x		x	x								x				

РЕЦЕНЗІЯ-ВІДГУК
на освітньо-професійну програму
«Германські мови та літератури (переклад включно), перша – англійська»
другого (магістерського) рівня вищої освіти
Національного авіаційного університету

Якісна підготовка здобувачів вищої освіти з філології є важливим компонентом гуманітарної політики української держави. Фахівці з іноземної філології, перекладачі є затребуваними на ринку праці, вони задіяні як в освітянській сфері, так і різноманітних галузях національної економіки. Національний авіаційний університет має в своєму арсеналі досвід, потужний кадровий потенціал та сучасне навчальне середовище для якісної підготовки таких фахівців.

Рецензована освітньо-професійна програма «Германські мови та літератури (переклад включно), перша – англійська» розроблена робочою групою кафедри англійської філології і перекладу факультету лінгвістики та соціальних комунікацій НАУ після консультацій із науковцями, потенційними роботодавцями, які підтвердили потребу у підготовці фахівців спеціальності 035 «Філологія» спеціалізації 035.041 «Германські мови та літератури (переклад включно), перша – англійська».

Освітньо-професійна програма містить перелік програмних компетентностей, що визначають здатність випускника за освітнім ступенем магістра успішно здійснювати професійну діяльність згідно зі здобутою кваліфікацією. Програмні компетентності розподілені на загальні та фахові відповідно до профілю програми. Фахові компетентності носять практичний характер, вони є специфічними для освітньо-професійної програми і визначають зміст підготовки фахівця.

Навчальний план підготовки магістрів освітньо-професійної програми «Германські мови та літератури (переклад включно), перша – англійська» повністю відповідає завданням освітньо-професійної програми.

Послідовність вивчення дисциплін, їхній перелік та обсяг, план та графік навчального процесу відповідають структурно-логічній схемі підготовки здобувачів вищої освіти за спеціальністю 035 «Філологія», спеціалізацією 035.041 «Германські мови та літератури (переклад включно), перша – англійська» і покликані сприяти забезпеченню відповідності програмних результатів навчання запитам потенційних роботодавців.

Директор
Лінгвістичного центру «Україна-Європа»

29.01.2021



Г.В. Чеснокова